



レバブロック



クラス呼称	1.5t	3t	
メーカー	キトー		
型式	LB 015	LB 030	
定格荷重 (t)	1.5	3.0	
標準揚程 (m)	1.5	1.5	
巻上平均手動力 (N)	284	343	
レバー長さ (mm)	415	415	
質量 (kg)	9.6	15.5	
料金	日極	400	500
	月極	8,000	10,000

ネットクランプ

立て吊り用

横吊り用

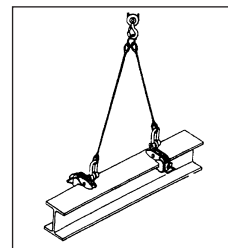
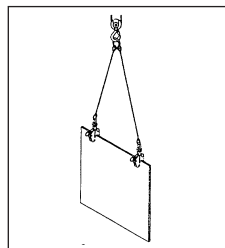

立て吊り用

横吊り用

形式	立て吊り			横吊り		
	1t	2t	3t	1t	2t	
クラス呼称	レンフロージャパン					
メーカー	レンフロージャパン					
許容荷重 (t)	1	2	3	1	2	
開口幅 (mm)	3~27	3~35	3~40	3~27	3~34	
重量 (kg)	5.5	8.6	13.5	4.5	9.0	
料金	日極	800	900	1,000	800	900
	月極	16,000	18,000	20,000	16,000	18,000

ハンドパレット

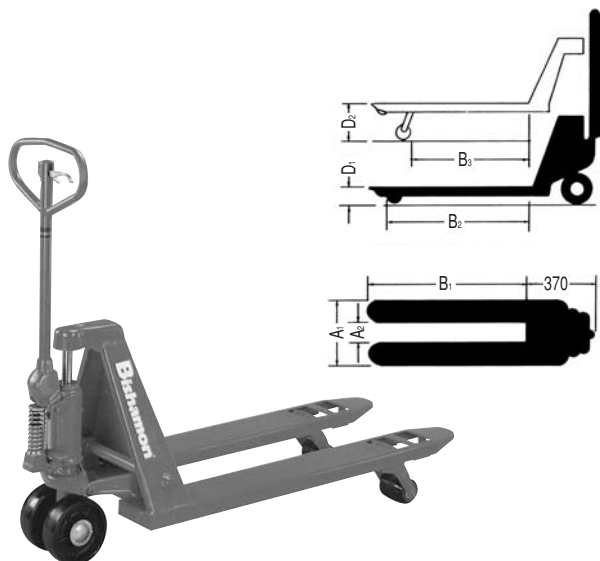

クラス呼称	1.5t	2.5t	
メーカー	スギヤス		
型式	BM-15M	BM-25M	
能力 (kg)	1,500	2,500	
寸法 (mm)	A1 外巾	520	520
	B1 長さ	1,070	1,070
	D1 最低位	80	80
	D2 最高位	200	200
	A2 内巾	214	214
	B2 長さ	955	955
概算質量 (kg)	B3 長さ	780	780
	概算質量	79	89
料金	日極	2,000	3,000
	月極	40,000	60,000

※最小回転半径=全長-105mm